

För dem som vill avlasta masttrycket på balk och skott. Säkerhetsåtgärd, i första hand vid kappsegling och hård havssegling.

1. Borra ett hål i durken rakt under mastbalken. Hålet kan eventuellt placeras något bordvarts, förslagsvis SB hän, för att underlätta passage till förpiken.

2. Ordna med någon form av anliggningsyta och fixering av stötten upptill.
3. Stick ned stötten genom durken och spänn in den på plats genom att vrida muffen. Med hjälp av hylsan underlättas montering och demontering.

Vegatips nr 74 återgivet med tillstånd från Ostkustens Vegaklubb.

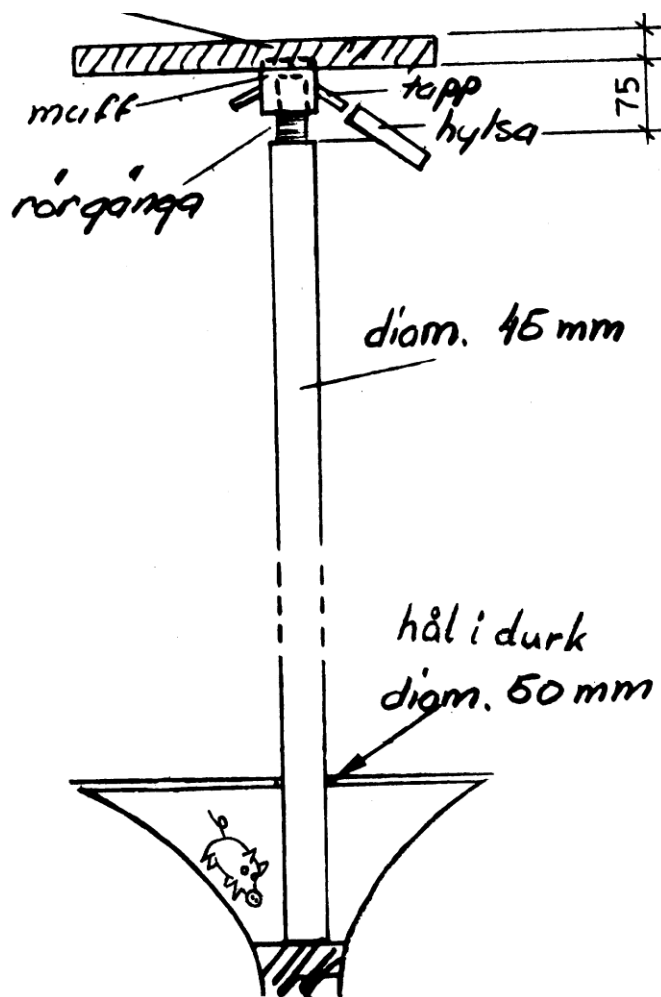

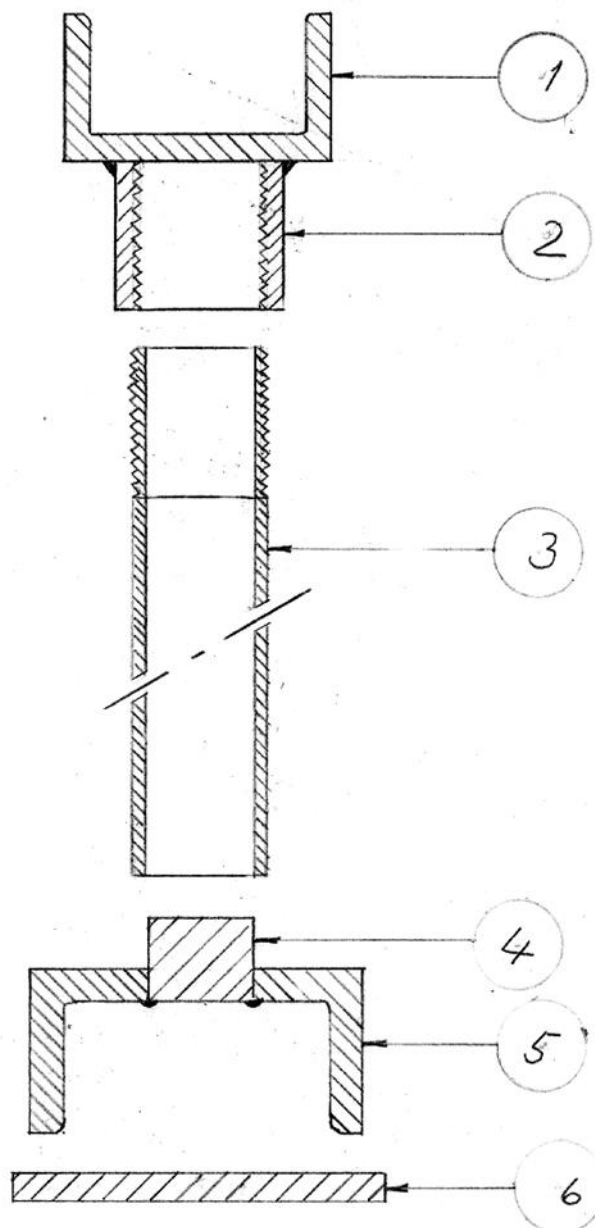

1	U-balk 80x45 Längd 100 mm
2	Rörmu f f ϕ 2" x 45 mm Centrumsvetsas
3	Rör ϕ 42 mm Längd 1110 mm Gängad 45 mm
4	Styrklock ϕ 32 Höjd över balk 15 mm <small>Svetsas centrum insida balk</small>
5	U-balk 100x50 Längd 590 mm
6	Plywoodskiva 590x105x10 mm Fåsas till skrovform i ändar